

Možnosti výroby atypických zárubní – zárubňové profily

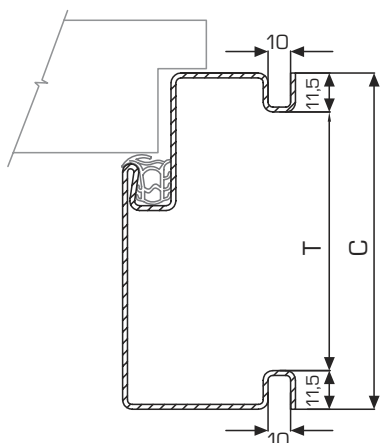

Tvar a rozměry profilu se stínovou drážkou.
Vzhledová varianta »SD« – lze ji použít jako modifikaci u všech jednorámových i dvourámových zárubní.
Změna rozměrů stínové drážky je možná, musí však být odsouhlasena výrobcem.

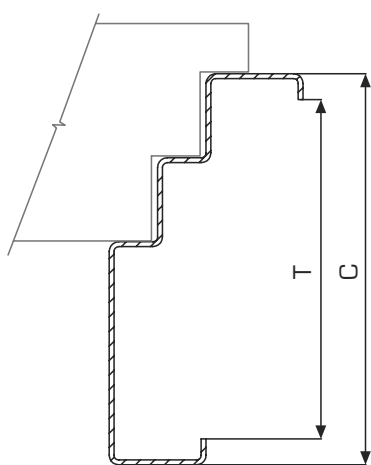

a)

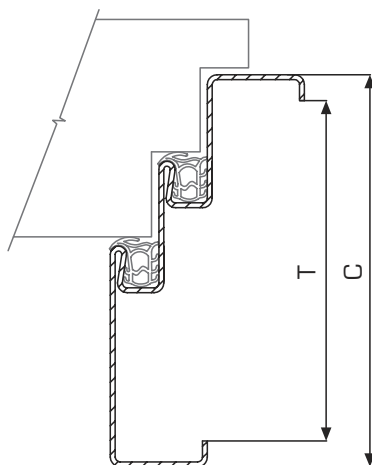

b)

Tvar a rozměry profilu pro dveře se zdvojenou polodrážkou. Vzhledová varianta »DF« – lze ji použít jako modifikaci všech jednorámových zárubní pro zděné i SDK příčky.

- a) provedení bez těsnění
- b) provedení s těsněním

T – rozměr ústí profilu zárubně
T = 100–350 mm

C – rozměr vnější šíře profilu zárubně
C = 100–350 mm

Zárubně vyrobené z uvedených profilů mohou mít průchozí rozměry do mezních hodnot uvedených v následujícím katalogovém listu. Příklady dalších atypických profilů jsou uvedeny v samostatných katalogových listech. Pro tyto zárubně lze použít jak typizované závěsy tak i ostatní závěsy uvedené v tomto katalogu.

Tento profil není »zárubňovým« profilem, ale jedná se o profil speciální omítací obrubně, která je určena jako pomocný prvek pro zhotovení přesného stavebního otvoru ve zděné příčce, na který se následně osazuje obložková zárubeň. Použitím této obrubně se zajistí stejná tloušťka omítnuté příčky po celém obvodu stavebního otvoru, což výrazně usnadní následnou montáž obložkové zárubně. Vlastní rozměrové řešení je nutno projednat v rámci poptávkového řízení.

